

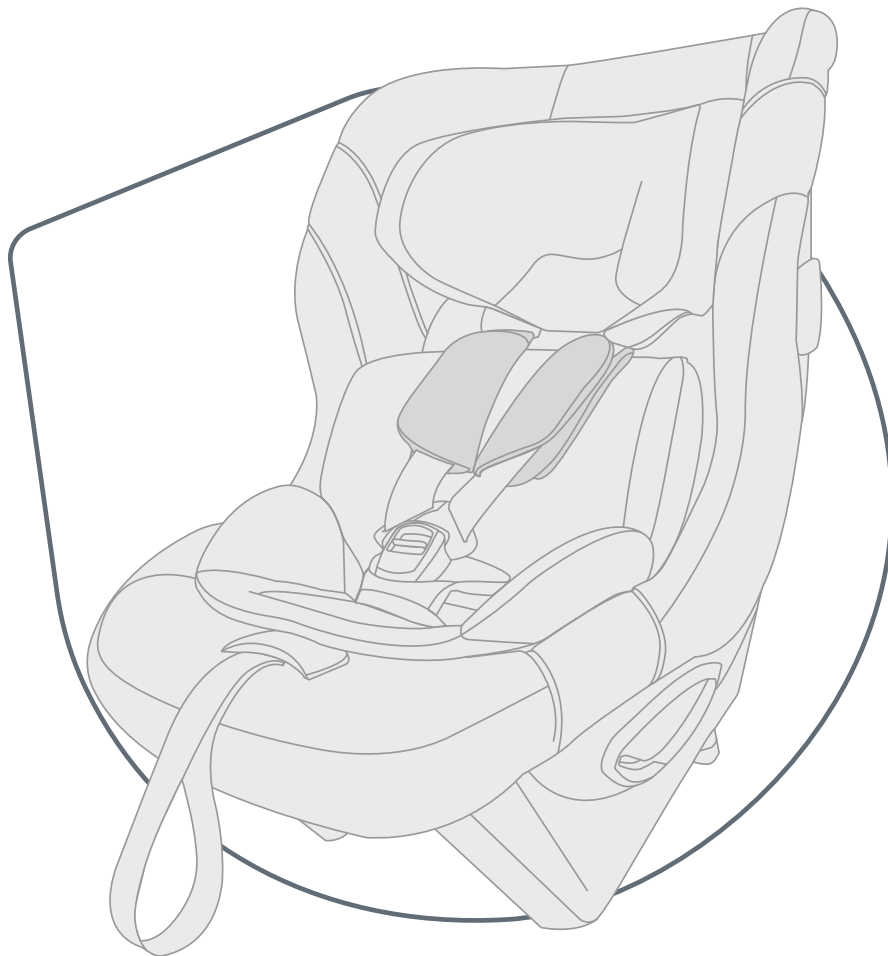

MAX-SAFE PRO

ІНСТРУКЦІЯ З ЕКСПЛУАТАЦІЇ



UK

BRITAX RÖMER Child Safety EMEA

www.britax-roemer.com | contact@britax.com

Зміст

1	Пояснення символів.....	3
2	Безпека.....	4
2.1	Інструкція з експлуатації.....	4
2.2	Використання за призначенням.....	4
2.3	Неправильне застосування.....	4
2.4	Інструкції з техніки безпеки.....	4
3	Регулювання.....	6
3.1	Регулювання підголівника.....	6
3.2	Кріплення проставки.....	6
3.3	Використання вкладки для автокрісла.....	6
3.4	SICT.....	7
4	Використання в автомобілі.....	10
4.1	Вибір відповідного сидіння.....	10
4.2	Підготовка вушок.....	10
4.3	Фіксація дитячого автокрісла.....	13
4.4	Від'єднання дитячого автокрісла.....	17
5	Пристібання та відстібування.....	18
5.1	Пристібання дитини.....	18
5.2	Перевіряти перед кожною поїздкою.....	19
5.3	Відстібання дитини.....	19
6	Очищення та утримання у справності.....	20
6.1	Замок ременя.....	20
6.2	Чохол.....	20
6.3	Плечові накладки.....	21
6.4	Заміна батарейки.....	22
6.5	Усунення проблем.....	22
7	Зберігання та утилізація.....	24
7.1	Зберігання.....	24
7.2	Утилізація.....	24
8	Контактна інформація.....	25

1 Пояснення символів

Попереджувальні вказівки

В цій інструкції з експлуатації використовуються попереджувальні вказівки для позначення потенційно небезпечних ситуацій. Попереджувальні вказівки інформують про такі моменти:

- рівень безпеки,
- вид та джерело безпеки,
- наслідки недотримання,
- заходи щодо запобігання небезпеці.

Попереджувальні вказівки представлені таким чином:

ЗАСТЕРЕЖЕННЯ

вид та джерело безпеки

наслідки недотримання

- Заходи щодо запобігання небезпеці

рівень безпеки	значення
НЕБЕЗПЕКА	Вказує на небезпечні ситуації, які, якщо їх не виключити, призведуть до тяжких травм чи смерті.
ПОПЕРЕДЖЕННЯ	Вказує на небезпечну ситуацію, яка, якщо її не виключити, може призвести до тяжких травм чи смерті.
ОБЕРЕЖНО	Вказує на небезпечну ситуацію, яка, якщо її не виключити, може призвести до травм легкого або середнього ступеня тяжкості.
ВКАЗІВКА	Вказує на процеси, які можуть призвести до матеріальних збитків.

Знаки та символи

-  Вказує на важливу інформацію.

Окрема дія

- ...

Дія

1. Пропонує виконати певні дії.
2. Певна послідовність дій.
3. ...

Результат дії

- ✓ Тут наведено результат послідовності дій.

2 Безпека

2.1 Інструкція з експлуатації

Ця інструкція з експлуатації є частиною виробу і покликана забезпечити його безпечне використання. Недотримання інструкції може призвести до серйозних або смертельних травм. Якщо виникли будь-які неясності, не використовуйте виріб і негайно зверніться до спеціалізованого магазину, де ви купили виріб.

- ▶ Прочитайте інструкцію з експлуатації

2.2 Використання за призначенням

Цей виріб був сконструйований, випробуваний та сертифікований відповідно до вимог стандарту ООН R129/03.

Цей виріб призначений для безпечного розміщення дитини в автомобілі. Він дозволений до застосування за таких параметрів:

Позначення	Значення
Зріст дитини	61 – 125 см  Використовуйте вкладку для автокрісла, якщо зріст дитини становить від 61 до 87 см.
Вага дитини	≤ 36 кг

Використовуйте цей виріб для автомобільних сидінь, встановлених по ходу руху автомобіля. Дозвіл на застосування втрачає чинність, щойно ви внесете будь-які зміни в цей виріб. Зміни дозволяється вносити тільки виробнику. Наклейки на виробі є важливою складовою частиною виробу.

- ▶ Не вносьте жодних змін до виробу.
- ▶ Не видаляйте наклейки з виробу.

2.3 Неправильне застосування

- ▶ Не використовуйте виріб як іграшку.
- ▶ Не використовуйте виріб як сидіння поза автомобілем, навіть для проби.
- ▶ Використовуйте лише ті точки кріплення для фіксації дитячого автокрісла, які описані в цій інструкції з експлуатації.
- ▶ В жодному разі не фіксуйте виріб двоточковим ременем безпеки.
- ▶ Слідкуйте за тим, щоб виріб не був затиснутий між твердими предметами (автомобільними дверима, ползками сидіння тощо).

- ▶ Захищайте виріб від вологи, вогкості, рідин, пилу та сольового туману.
- ▶ Не кладіть на виріб важкі предмети.
- ▶ В жодному разі не змащуйте оливою або мастилом деталі виробу.
- ▶ Існує ризик пошкодити німічні чохла автомобільних сидінь. Використовуйте підкладку під дитяче автокрісло Britax Römer. Вона пропонується окремо.

2.4 Інструкції з техніки безпеки

ЗАСТЕРЕЖЕННЯ

Ризик отримання травм, якщо дитяче автокрісло пошкоджено

При ДТП дитяче автокрісло може отримати приховані пошкодження, які не видно неозброєним оком. При наступній аварії це може призвести до серйозних травм.

- ▶ В жодному разі не використовуйте пошкоджений виріб.
- ▶ В разі аварії замініть виріб.
- ▶ Зверніться до Britax Römer для перевірки потерпілого виробу (навіть якщо він просто впав на землю).
- ▶ Регулярно перевіряйте важливі деталі на наявність пошкоджень.
- ▶ Переконайтеся, що всі механічні компоненти є працездатними.

ЗАСТЕРЕЖЕННЯ

Небезпека опіку гарячими компонентами

Компоненти виробу можуть нагріватися від сонячного проміння. Дитяча шкіра дуже чутлива і може через це постраждати.

- ▶ Захищайте виріб від прямого сонячного опромінення, якщо він не використовується.

ЗАСТЕРЕЖЕННЯ

Небезпека для життя внаслідок впливу спеки або холоду

Якщо діти піддаються тривалому впливу високого рівня спеки або холоду, існує ризик отримання травм або навіть смерті.

- ▶ В жодному разі не залишайте дітей без нагляду в автомобілі.

⚠ ЗАСТЕРЕЖЕННЯ

Ризик отримання травми під час посадки та висадки

Знаходитися поза автомобілем на узбіччі дороги може бути небезпечно.

- ▶ Встановлюйте та знімайте дитяче автокрісло завжди з боку тротуару.
 - ▶ Пристібайте та виймайте дитину завжди з боку тротуару.
-

⚠ ЗАСТЕРЕЖЕННЯ

Небезпека отримання травм через незакріплені предмети

У разі екстреного гальмування або аварії незакріплені предмети і люди можуть завдати травми іншим пасажиром.

- ▶ Фіксуйте виріб, як це описано в цій інструкції з експлуатації.
 - ▶ Зафіксуйте спинки автомобільних сидінь (наприклад, зафіксуйте складене нероздільне заднє сидіння).
 - ▶ Зафіксуйте або видаліть всі важкі предмети або предмети з гострими краями.
 - ▶ Переконайтеся, що всі люди в автомобілі пристебнуті.
 - ▶ Забезпечте, щоб виріб завжди був закріплений в автомобілі, навіть якщо дитяти в ньому немає.
-

3 Регулювання

3.1 Регулювання підголовника

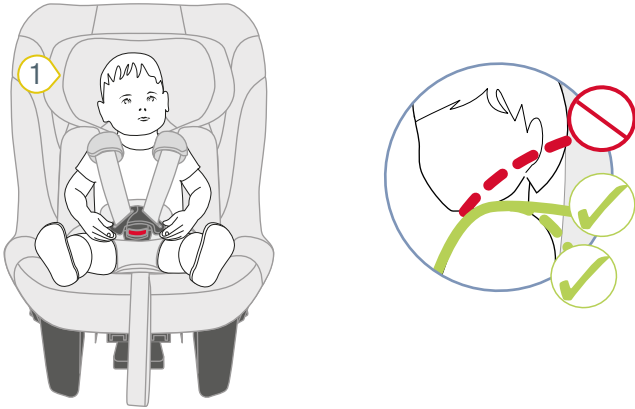

1 Підголовник

1. Перевірте, чи правильно налаштовано підголовник 1.

❗ Якщо плечові ремені розташовані на рівні плечей дитини або трохи нижче, підголовник відрегульовано правильно.

► Якщо підголовник відрегульований неправильно, виконайте наведені нижче дії.

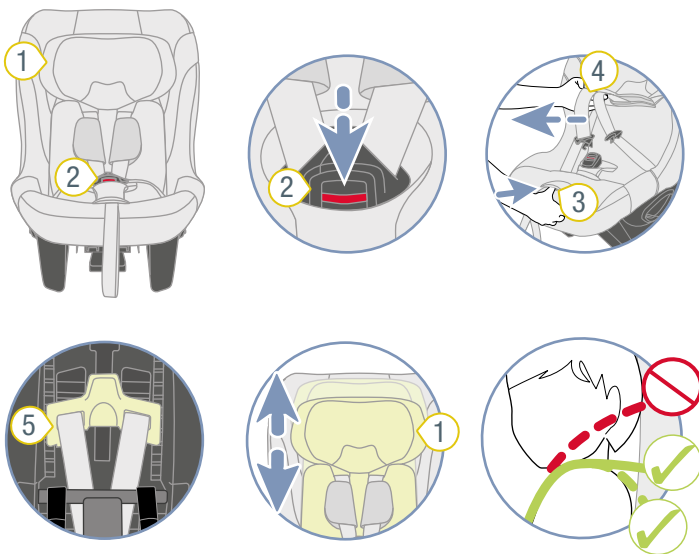

1 Підголовник

2 Замок ременя

3 Кнопка регулювання

4 Плечові ремені

5 Важіль розблокування

2. Відкрийте замок ременя 2, натиснувши червону кнопку.

3. Щоб послабити прив'язь, натисніть кнопку регулювання 3 і одночасно потягніть обидва плечові ремені 4 вперед.

❗ Плечові накладки **не** з'єднані з плечовими ременями. Якщо ви потягнете за плечові накладки, прив'язь **не** ослабне. Тягніть тільки за плечові ремені.

4. Поверніть важіль розблокування 5.

✓ Підголовник розблоковано.

5. Перемістіть підголовник 1 на потрібний рівень плечей.

6. Відпустіть важіль розблокування 5.

7. Натиснувши на підголовник 1, переконайтеся, що підголовник 1 зафіксовано правильно.

✓ Підголовник 1 відрегульовано правильно.

✓ Підголовник 1 зафіксовано.

3.2 Кріплення проставки

❗ Проставка входить до комплекту поставки.

❗ Проставка дає додаткове місце для ніг дитини. Використання проставки залежить від наявності вільного місця в автомобілі.

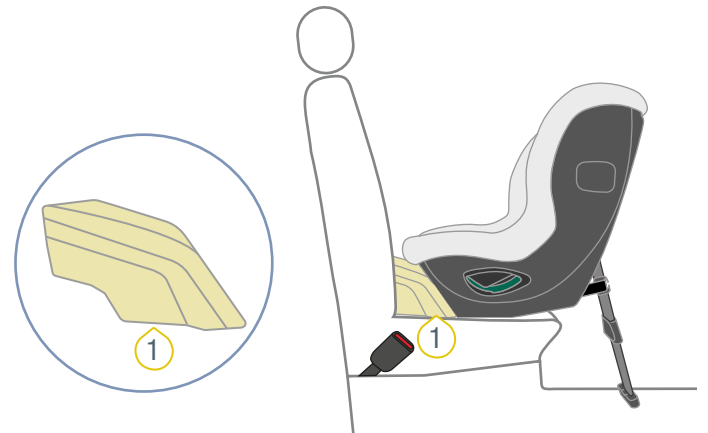

1 Проставка

1. Закріпіть проставку 1 на дитячому автокріслі.

2. Перейдіть до розділу «Встановлення дитячого автокрісла».

3.3 Використання вкладки для автокрісла

❗ Використовуйте вкладку для автокрісла, якщо зріст дитини становить від 61 до 87 см.

3.3.1 Встановлення вкладки для автокрісла

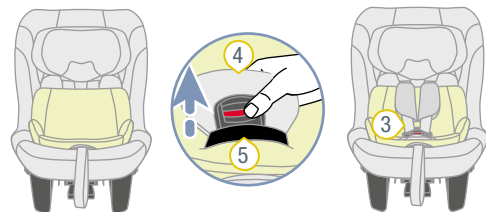
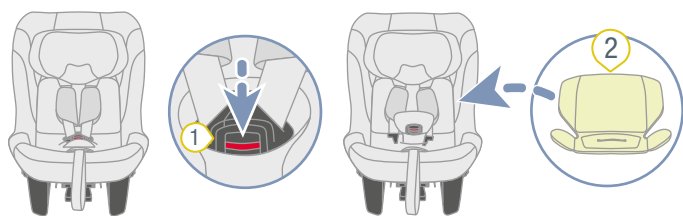

- ① Замок ременя
- ② Вкладка для автокрісла
- ③ Плечовий ремінь
- ④ Пахова накладка
- ⑤ Виїмка

1. Відкрийте замок ременя 1, натиснувши червону кнопку.
2. Покладіть вкладку для автокрісла 2 в дитяче автокрісло.

ⓘ Зверніть увагу на орієнтацію вкладки для автокрісла. Як орієнтир можна використовувати ярлик із символами догляду. Ярлик із символами з догляду знаходиться на задньому боці вкладки для автокрісла і має бути звернений до дитячого автокрісла.

3. Протягніть замок ременя 1 та пахову накладку 4 через виріз 5 в нижній частині вкладки для автокрісла 2.
4. Покладіть обидва плечові ремені 3 поверх вкладки для автокрісла 2.

3.3.2 Виймання вставки для автокрісла

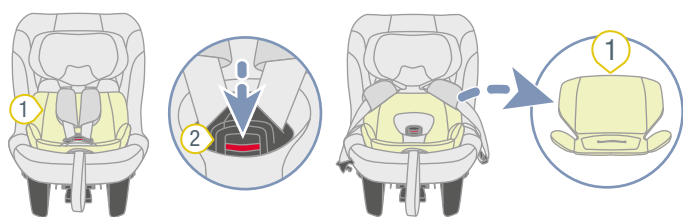

- ① Вкладка для автокрісла
- ② Замок ременя

1. Відкрийте замок ременя 1, натиснувши червону кнопку.
2. Вийміть вставку для автокрісла 2.

3.4 SICT

ⓘ SICT (технологія пом'якшення бокового удару) знижує сили, що діють на дитину під час бокового удару. Що ближче елемент SICT знаходиться до дверей автомобіля, то вищий захисний ефект.

ⓘ Елемент SICT не залежить від виду кріплення. На наступних малюнках для простоти показано вид кріплення А.

3.4.1 Кріплення елемента SICT

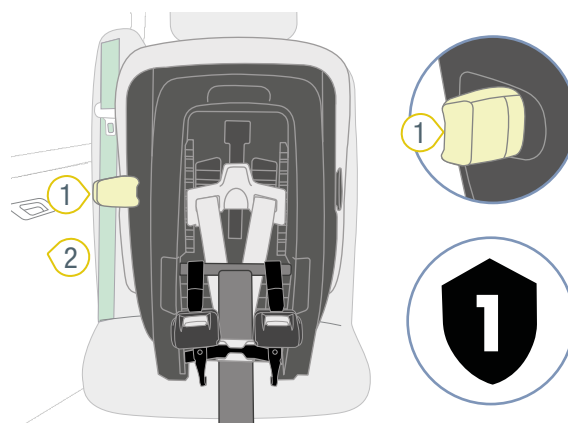

- ① Елемент SICT
- ② Двері автомобіля

1. Розмістіть елемент SICT 1 на бічній стороні дитячого автокрісла.

ⓘ Виберіть той бік дитячого автокрісла, який розташований ближче до дверей автомобіля.

Символ щита з цифрою 1 елемента SICT вказує на **символ щита** точки кріплення SICT на дитячому автокріслі.

2. Надіньте елемент SICT 1 на точку кріплення SICT.
3. Перевірте відстань між елементом SICT 1 та дверима автомобіля 2.

ВКАЗІВКА

Матеріальні збитки через елемент SICT

В рідкісних випадках простір між автомобільним сидінням і дверима автомобіля настільки малий, що елемент SICT торкається дверей автомобіля. Під час закривання дверей автомобіля їх можна подряпати.

- Обережно закривайте двері автомобіля.
- Переконайтеся, що елемент SICT **не** торкається дверей автомобіля.
- **Не** закривайте двері автомобіля повністю, якщо елемент SICT торкається дверей автомобіля.

4. Якщо елемент SICT **1** торкається дверей автомобіля **2**, зменшіть відстань елемента SICT **1** (див. "Зменшення відстані", стор. 8).

❗ Якщо елемент SICT **не** торкається дверей автомобіля, то більше нічого робити **не** потрібно.

3.4.2 Зменшення відстані

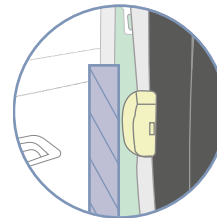
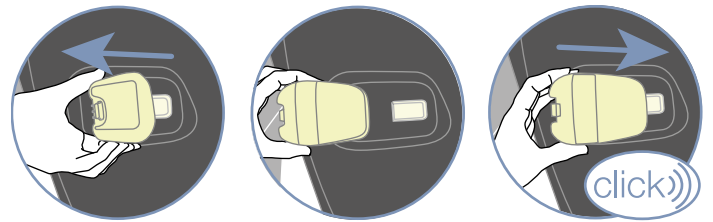
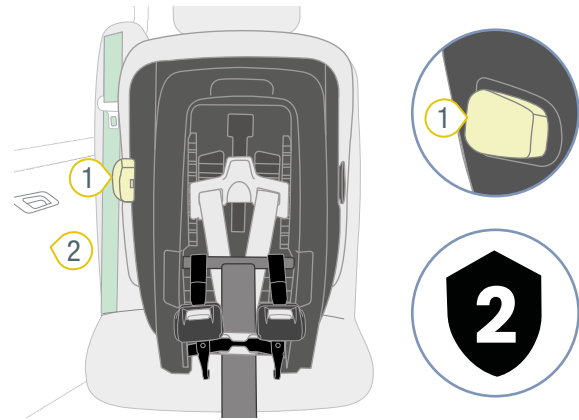

❶ Елемент SICT ❷ Двері автомобіля

1. Зсуньте елемент SICT **1** з точки кріплення SICT.

❗ Щоб від'єднати елемент SICT від дитячого автокрісла, необхідно докласти відносно велике зусилля. Беріться за елемент SICT близько до дитячого автокрісла.

2. Розмістіть елемент SICT **1** на бічній стороні дитячого автокрісла.

❗ **Символ щита** з цифрою **2** елемента SICT вказує на **символ щита** точки кріплення SICT на дитячому автокріслі.

3. Надіньте елемент SICT **1** на точку кріплення SICT.

4. Перевірте відстань між елементом SICT **1** та дверима автомобіля **2**.

ВКАЗІВКА

Матеріальні збитки через елемент SICT

В рідкісних випадках простір між автомобільним сидінням і дверима автомобіля настільки малий, що елемент SICT торкається дверей автомобіля. Під час закривання дверей автомобіля їх можна подряпати.

- Обережно закривайте двері автомобіля.
- Переконайтеся, що елемент SICT **не** торкається дверей автомобіля.
- **Не** закривайте двері автомобіля повністю, якщо елемент SICT торкається дверей автомобіля.

5. Якщо елемент SICT **1** продовжує торкатися дверей автомобіля **2**, зніміть елемент SICT (див. "Видалення елемента SICT", стор. 9).

① Якщо елемент SICT **не** торкається дверей автомобіля, то більше нічого робити **не** потрібно.

3.4.3 Видалення елемента SICT



① Елемент SICT

1. Не використовуйте елемент SICT **1** на обраному автомобільному сидінні.
2. Зсуньте елемент SICT **1** з точки кріплення SICT.

① Щоб від'єднати елемент SICT від дитячого автокрісла, необхідно докласти відносно велике зусилля. Беріться за елемент SICT близько до дитячого автокрісла.

3. Збережіть елемент SICT **1**.
4. Дотримуйтесь інструкцій зі зберігання (див. "Зберігання", стор. 24).

4 Використання в автомобілі

4.1 Вибір відповідного сидіння

1. Візьміть до уваги та дотримуйтесь посібника з експлуатації автомобіля.

- ① До використання дозволені тільки автомобільні сидіння, які звернені вперед.

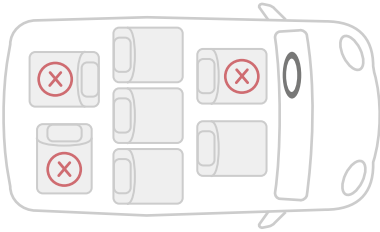

2. Виберіть відповідне сидіння.

- ① Підходять автомобільні сидіння, які ми перевірили та схвалили. Ви можете знайти їх в нашому списку типів. Список типів можна знайти за таким посиланням:

<https://manuals.britax.com/product/p1049-1>

- ① Список моделей автомобілів складено відповідно до вимог стандарту ООН R129 і містить моделі автомобілів, у яких виріб було випробувано на момент публікації відповідно до вказівок, що містяться в інструкції з експлуатації. Однак зазначення конкретної моделі автомобіля не є гарантією того, що виріб підійде саме до цього автомобіля, тому покупцям слід обов'язково ознайомитися з інструкцією з експлуатації для правильного встановлення виробу.

- ① Якщо потрібний автомобіль не вказано в списку типів, зв'яжіться з нами (див. "Контактна інформація", стор. 25).

3. Ми рекомендуємо розташовувати автомобільні сидіння таким чином.

При встановленні на передньому сидінні:

- Посуньте переднє сидіння якомога далі тому.

При встановленні на задньому сидінні:

- Посуньте заднє сидіння якомога далі назад.
- Посуньте переднє сидіння якомога далі вперед.

4.2 Підготовка вушок

- ① Карабіни нижніх кріпильних скоб необхідно зачепити за підходящі вушка. Ці вушка можуть бути встановлені в автомобілі. Якщо в автомобілі немає відповідних вушок, то необхідно використовувати кріпильні стрічки. В кріпильних стрічках передбачено вушка для кріплення нижніх утримувальних ремінів.

1. Перевірте, чи має обране автомобільне сидіння один із зазначених нижче варіантів кріплення.

ІНФО Детальнішу інформацію наведено в посібнику з експлуатації автомобіля.

- Автомобільне вушко

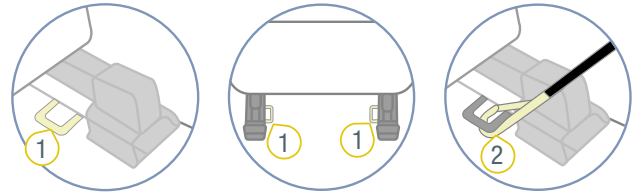

- ① Автомобільне вушко
- ② Карабін

- Кріпильна стрічка на полозку (полозки не прилягають до підлоги автомобіля)

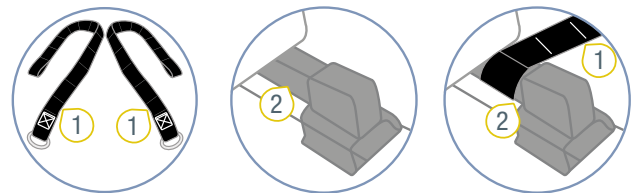

- ① Кріпильна стрічка
- ② Полозка

- Кріпильна стрічка на шарнірі сидіння (автомобільне сидіння із зазором між подушкою і спинкою)

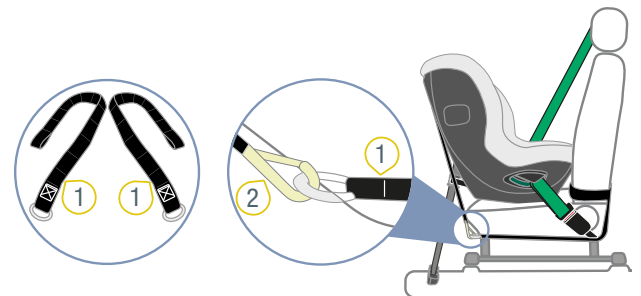

- ① Кріпильна стрічка
- ② Карабін

2. Оберіть варіант кріплення, який можливий в автомобілі.

4.2.1 Використання автомобільних вушок

❗ Якщо для обраного автомобільного сидіння вже є вушка, то кріпильна стрічка не потрібна. Карабіни зачіпають безпосередньо за вушка. Кріплення карабінів залежить від обраного автомобільного сидіння. Ми розрізняємо такі автомобільні сидіння:

- ▶ Окреме сидіння

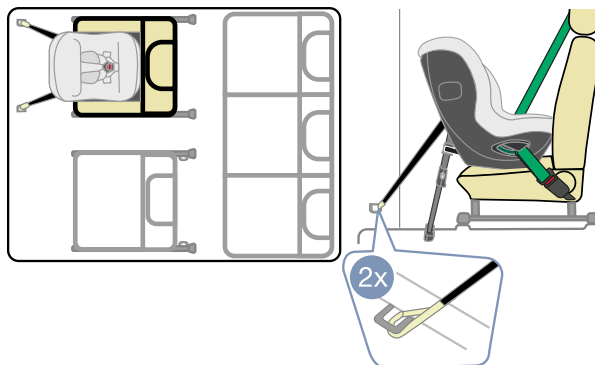

- ▶ Середнє сидіння багатомісного сидіння

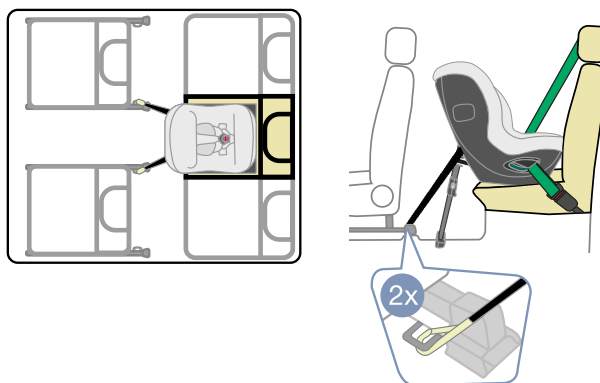

- ▶ Крайнє сидіння багатомісного сидіння

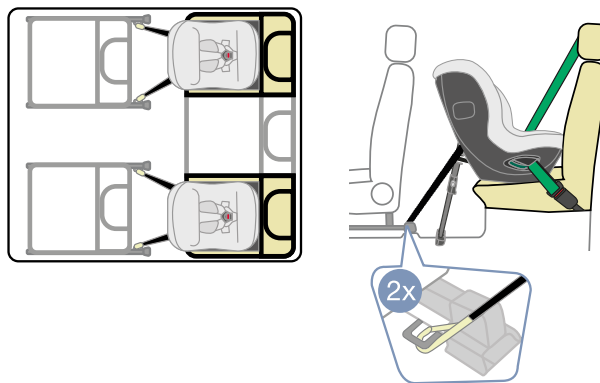

4.2.2 Кріплення кріпильної стрічки на полозку

ВКАЗІВКА

Матеріальні збитки через кріпильну стрічку

Якщо прокласти кріпильну стрічку навколо пластикових деталей або електричних компонентів автомобіля, вона може їх пошкодити.

- ▶ Слідкуйте за тим, щоб кріпильна стрічка не проходила навколо пластикових деталей або електричних компонентів автомобіля.

❗ Кріплення кріпильних стрічок залежить від обраного автомобільного сидіння. Ми розрізняємо такі автомобільні сидіння:

- Окреме сидіння

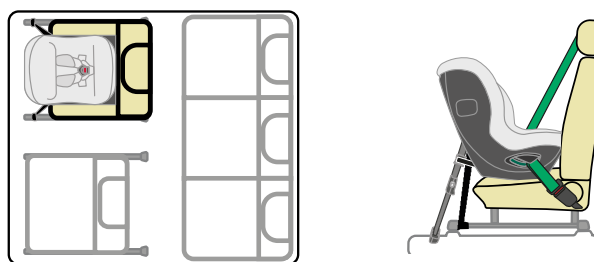

- Середнє сидіння багатомісного сидіння

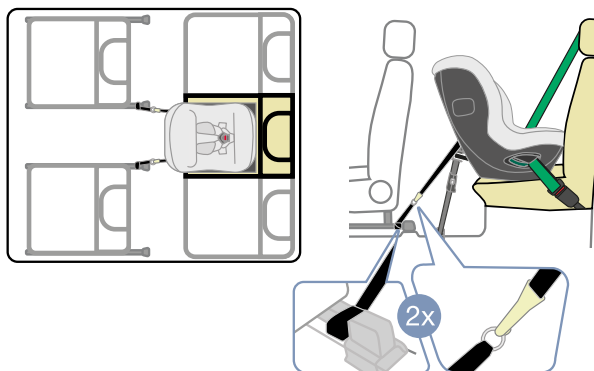

- Крайнє сидіння багатомісного сидіння

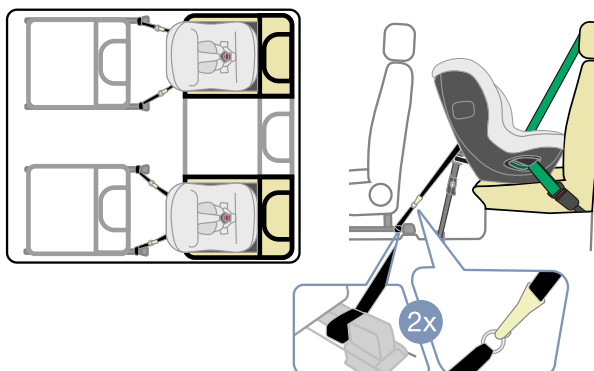

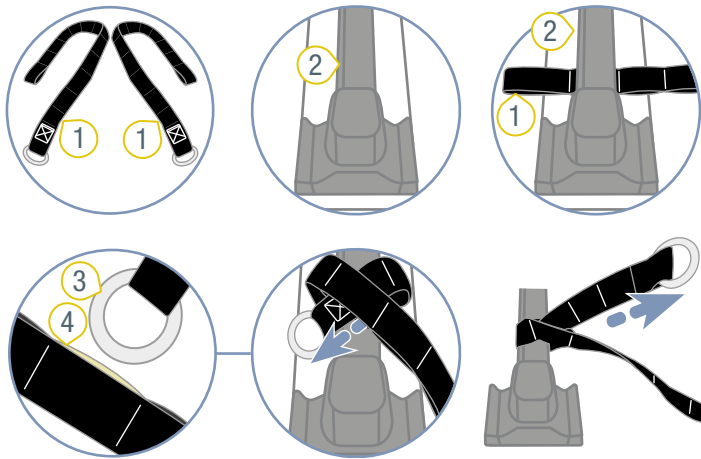

- ① Кріпильна стрічка ③ Металеve кільце
- ② Полозка ④ Петля

1. Перевірте, який варіант кріплення допускає обране автомобільне сидіння.
 2. Проведіть кріпильну стрічку 1 навколо полочки 2.
 3. Пропустіть металеве кільце 3 через одну з петель 4.
- ІНФО** Що щільніше кріпильна стрічка охоплює полочку, то краще.
4. Туго натягніть стрічку.
- ✓ Обидві кріпильні стрічки підготовлені.

4.2.3 Кріплення кріпильної стрічки на шарнірі сидіння

ВКАЗІВКА

Матеріальні збитки через кріпильну стрічку

Якщо прокласти кріпильну стрічку навколо пластикових деталей або електричних компонентів автомобіля, вона може їх пошкодити.

- ▶ Слідкуйте за тим, щоб кріпильна стрічка не проходила навколо пластикових деталей або електричних компонентів автомобіля.

① Кріплення кріпильних стрічок залежить від обраного автомобільного сидіння. Ми розрізняємо такі автомобільні сидіння:

– Окреме сидіння

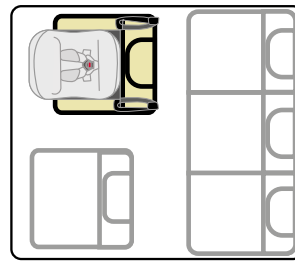

– Середнє сидіння багатомісного сидіння

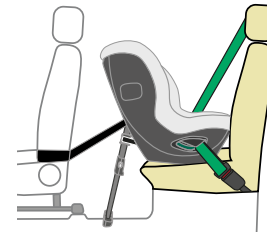
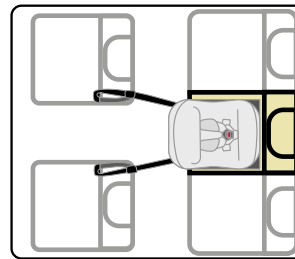

– Крайнє сидіння багатомісного сидіння

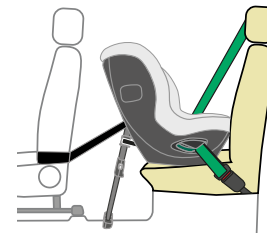
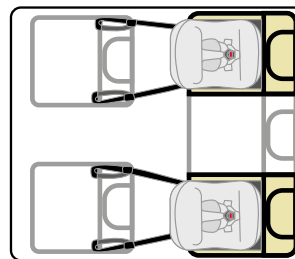

4.3 Фіксація дитячого автокрісла

4.3.1 Встановити дитяче автокрісло

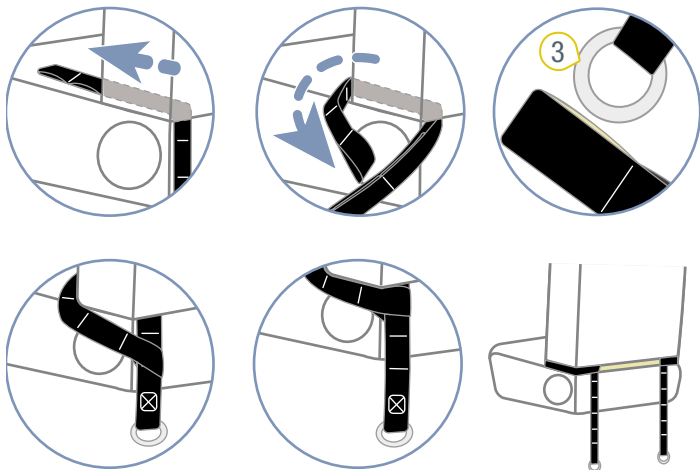
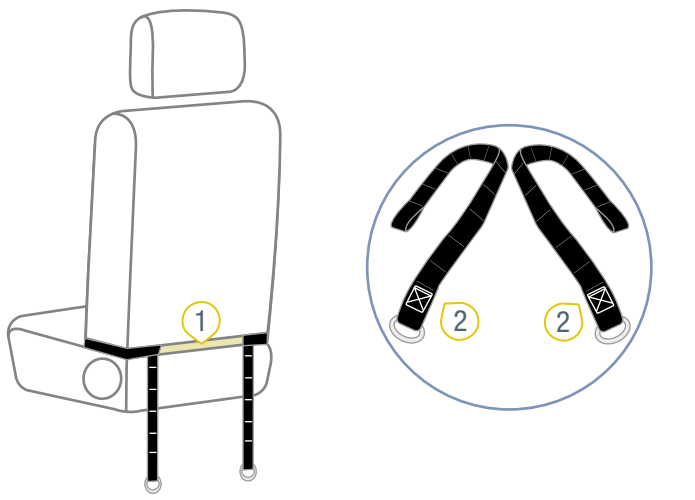

- ① Зазор між подушкою і спинкою сидіння
② Кріпильна стрічка
③ Металеve кільце

1. Перевірте, який варіант кріплення допускає обране автомобільне сидіння.
2. Пропустіть кріпильну стрічку 2 через зазор між подушкою і спинкою сидіння 1.
3. Проведіть кріпильну стрічку 2 навколо шарніра сидіння.
4. Пропустіть металеве кільце 3 через одну з петель.
ІНФО Що щільніше кріпильна стрічка охоплює шарнір сидіння, то краще.
5. Туго натягніть стрічку.
✓ Обидві кріпильні стрічки підготовлені.



- ① Дитяче автокрісло
② Опорна стійка
③ Кнопки регулювання

1. Опціонально: встановіть проставку (див. "Кріплення проставки", стор. 6).
і Хоча нижче описано, як закріпити дитяче автокрісло без проставки, цю саму процедуру використовують і під час встановлення з проставкою.
2. Поставте дитяче автокрісло 1 на вибране автомобільне сидіння.
3. Повністю відкиньте опорну стійку 2 від дитячого автокрісла.
4. Натисніть обидві кнопки регулювання 3.
✓ Опорна стійка висувається до підлоги.
✓ Обидві кнопки регулювання 3 фіксуються з клацанням.
5. Переконайтеся, що дитяче автокрісло прилягає до спинки автомобільного сидіння.

4.3.2 Підготовка дитячого автокрісла

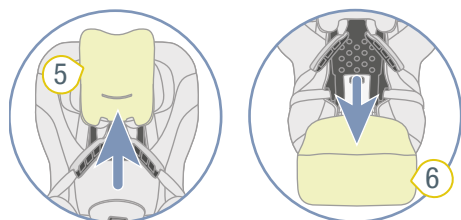
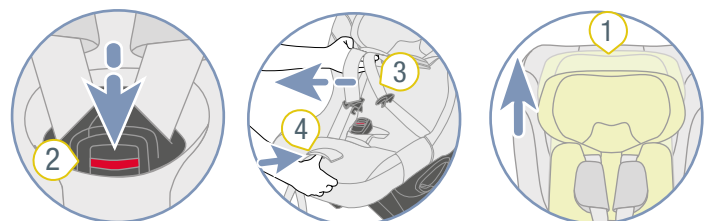
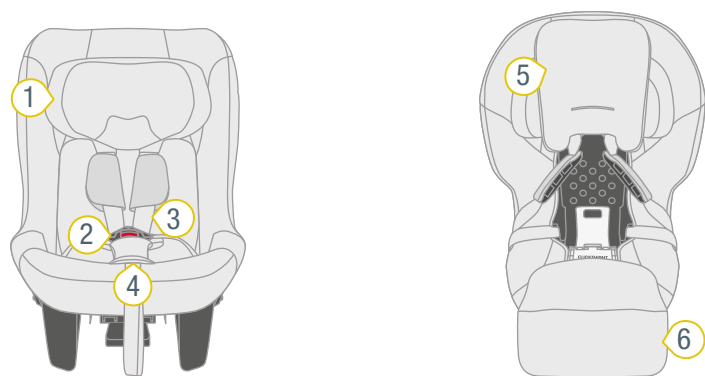

- ① Підголівник
- ② Замок ременя
- ③ Плечовий ремень
- ④ Кнопка регулювання
- ⑤ Чохол підголівника
- ⑥ Чохол

1. Відкрийте замок ременя 2.
2. Щоб послабити прив'язь, натисніть кнопку регулювання 4 і одночасно потягніть обидва плечові ремені 3 вперед.

ⓘ Плечові накладки **не** з'єднані з плечовими ременями. Якщо ви потягнете за плечові накладки, прив'язь **не** ослабне. Тягніть тільки за плечові ремені.

3. Вийміть вставку для автокрісла (див. "Виймання вставки для автокрісла", стор. 7).
4. Відкиньте чохол 5 підголівника вгору.
5. Відкиньте чохол 6 вперед.

4.3.3 Розміщення автомобільного ременя безпеки

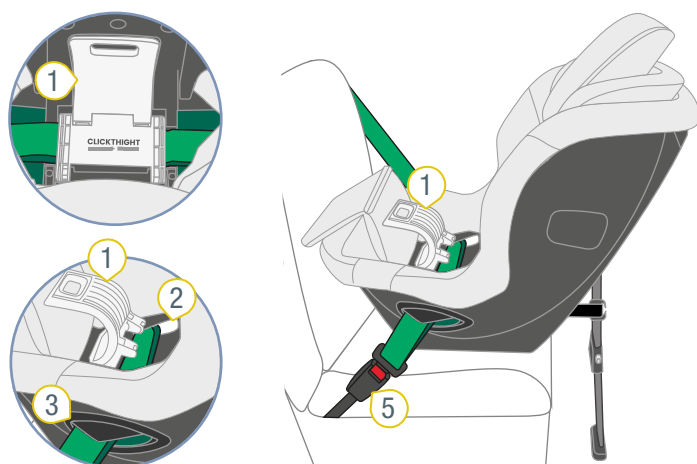

- ① Кришка
- ② Перша напрямна ременя
- ③ Друга напрямна ременя
- ④ Язичок замка ременя
- ⑤ Замок автомобільного ременя

1. Відкрийте кришку 1.

ІНФО Ми рекомендуємо витягнути автомобільний ремень безпеки на відстань витягнутої руки. Це спрощує протягування автомобільного ременя безпеки через дитяче автокрісло.

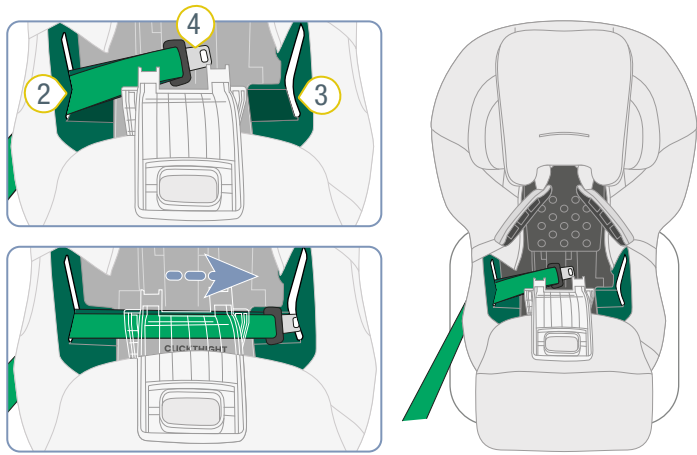
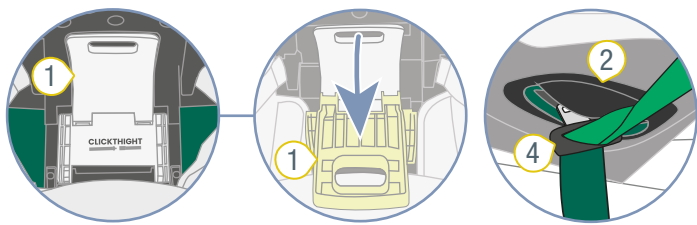

- 1) Кришка
- 2) Перша напрямна ременя
- 3) Друга напрямна ременя
- 4) Язичок замка ременя
- 5) Замок автомобільного ременя

2. Пропустіть язичок замка ременя 4 через першу напрямну ременя 2.
3. Пропустіть язичок замка ременя 4 під кришкою 1.
4. Пропустіть язичок замка ременя 4 через другу напрямну ременя 3.
5. Зафіксуйте язичок замка ременя 4 в замку автомобільного ременя 5.

4.3.4 Фіксація автомобільного ременя безпеки

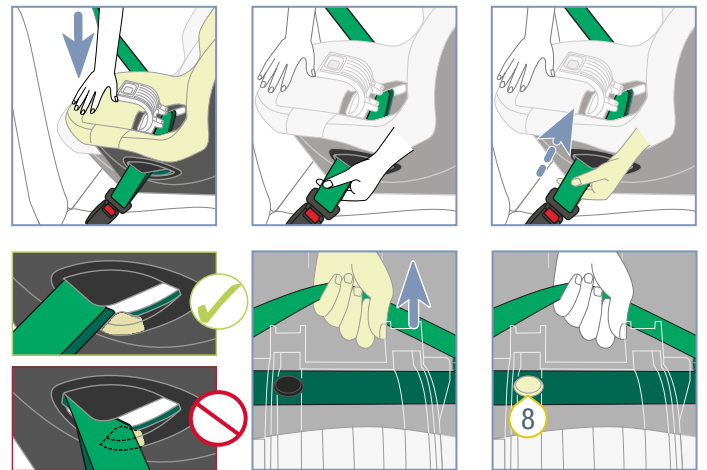
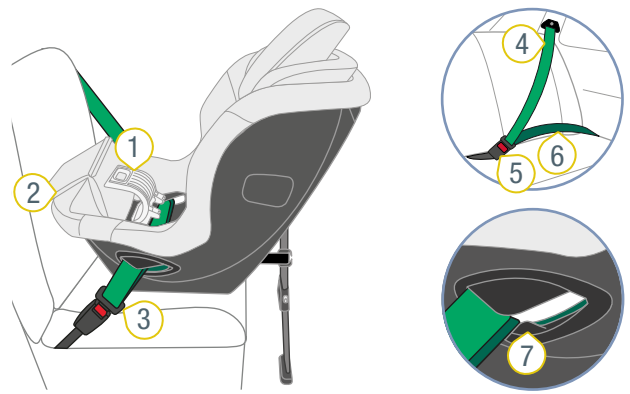

- 1) Кришка
- 2) Ножний кінець дитячого автокрісла
- 3) Язичок замка ременя
- 4) Діагональний ремень
- 5) Замок автомобільного ременя
- 6) Поясний ремень
- 7) Обмежувач ременя безпеки
- 8) Заважаючий елемент

1. Обіпріться однією рукою на ножний кінець 2 дитячого автокрісла. Продовжуйте натискати на ножний кінець 2 до виконання всіх необхідних дій.

ⓘ За рахунок притиску забезпечується щільне прилягання дитячого автокрісла до подушки автомобільного сидіння. Таке притиснення необхідне для забезпечення надійного кріплення за допомогою автомобільного ременя безпеки.

2. Візьміться за діагональний ремень 4 над язичком замка ременя 3 і міцно утримуйте його.
3. Натягніть поясний ремень 6, потягнувши за діагональний ремень 4.
4. Переконайтеся, що з обох боків поясний ремень 6 не лежить на обмежувачі ременя безпеки 7.
5. Візьміться за діагональний ремень 4 по центру дитячого автокрісла.

6. Перевірте, чи немає заважаючих елементів **8** автомобільного ременя безпеки в зоні кришки **1** або напрямних ременя. Якщо це так, посуньте дитяче автокрісло вбік. Знову натягніть автомобільний ремінь безпеки.

ІНФО Заважаючими елементами **8** можуть бути, наприклад, заклепки або петлі.

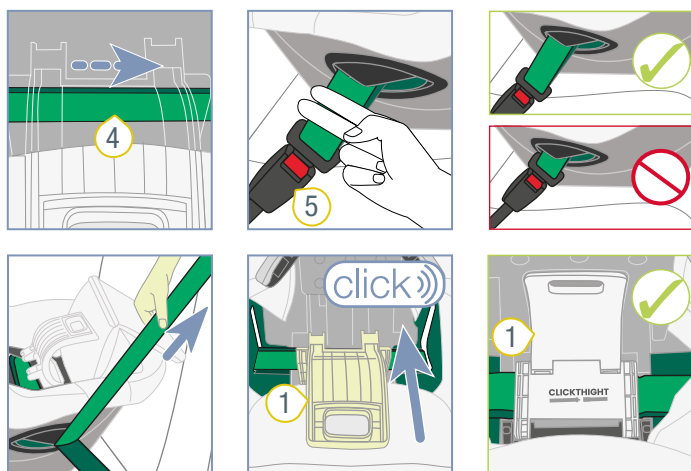

- 1** Кришка **5** Замок автомобільного ременя

- 4** Діагональний ремінь

7. Натягніть автомобільний ремінь безпеки, потягнувши за діагональний ремінь **4**.
8. Переконайтеся, що замок автомобільного ременя безпеки **5** перебуває на відстані не менше ширини двох пальців від направляючої ременя. В іншому разі посуньте дитяче автокрісло вбік. Знову натягніть автомобільний ремінь безпеки.
9. Візьміться за діагональний ремінь **4** за межами дитячого автокрісла.
10. Натягніть автомобільний ремінь безпеки, потягнувши за діагональний ремінь **4**.
11. Зафіксуйте автомобільний ремінь безпеки, закривши кришку **1**.
- ✓ Кришка фіксується з чутним клацанням.
 - 12. Відпустіть ножний кінець **2** дитячого автокрісла.
 - ✓ Автомобільний ремінь безпеки натягнутий по всій довжині.
 - ✓ Кришка закрита.
 - ✓ Замок автомобільного ременя безпеки не прилягає до прямої ременя.
 - ✓ Автомобільний ремінь безпеки не знаходиться на обмежувачі ременя безпеки.

4.3.5 Встановлення чохла

1. Відкиньте чохол назад.
2. Відкиньте чохол підголівника вниз.
3. Встановіть вставку для автокрісла.

4.3.6 Регулювання опорної стійки

- i** Опорна стійка оснащена датчиками. Вони допомагають правильно зафіксувати опорну стійку. Датчики перевіряють, чи повністю розкладена опорна стійка, чи достатньо вона висунута і чи стоїть вона на підлозі. Якщо перевірка не вдалася, лунає звуковий контрольний сигнал. Це вказує на те, що опорна стійка зафіксована неправильно.

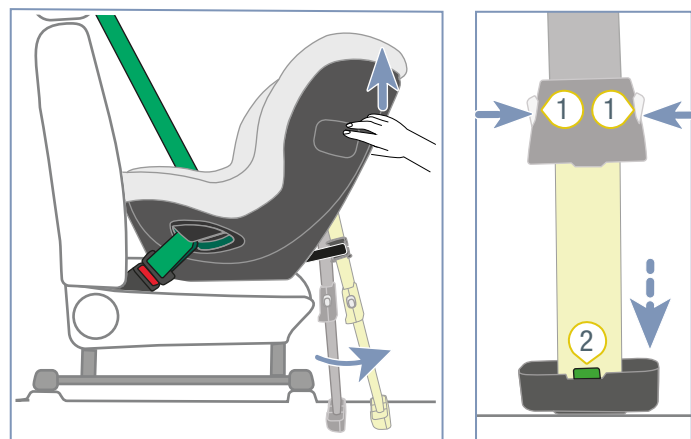
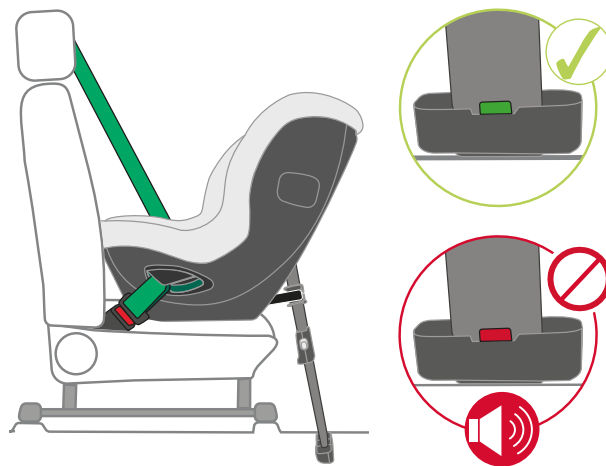

- 1** Кнопки регулювання **2** Індикатор опори

1. Вийміть смужку фольги з батарейного відсіку.
- ✓ Лунає звуковий контрольний сигнал.
- ⚠ ОБЕРЕЖНО** Якщо звуковий контрольний сигнал не звучить, це може означати, що елемент живлення розряджений.
 1. Регулярно перевіряйте елемент живлення.
 2. Розряджені елементи живлення замініть на нові (див. "Заміна батарейки", стор. 22).
2. Трохи підніміть дитяче автокрісло за спинку.
3. Повністю відкиньте опорну стійку від дитячого автокрісла.
- ✓ Реміні опорної стійки натягнуті.
4. Натисніть обидві кнопки регулювання **1**.
- ✓ Опорна стійка висувається до підлоги.
5. Відпустіть дитяче автокрісло та опорну стійку.
- ✓ Обидві кнопки регулювання **1** фіксуються з клацанням.

- ✓ На індикаторі опори **2** видно зелений колір.
- ✓ Звуковий контрольний сигнал не звучить.

⚠ ЗАСТЕРЕЖЕННЯ Ризик отримання травм, якщо опорна стійка нестабільна. **Ніколи** нічого не кладіть під опорну стійку. Переконайтеся, що опорна стійка стійко стоїть на підлозі автомобіля.

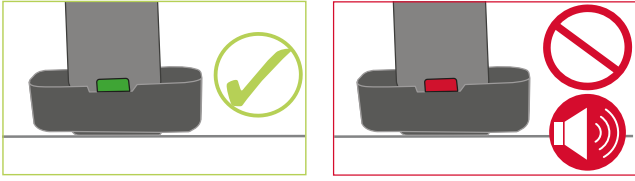

6. Якщо контрольний звуковий сигнал, як і раніше, чути або в індикатора опори **2** червоний колір, повторіть регулювання опорної стійки.

4.3.7 Кріплення карабінів

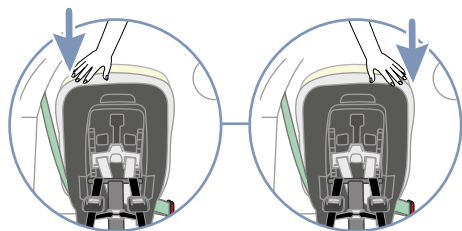
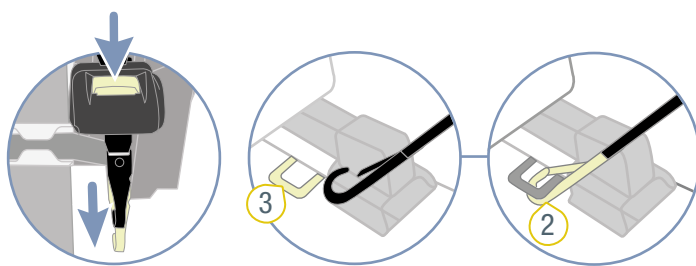
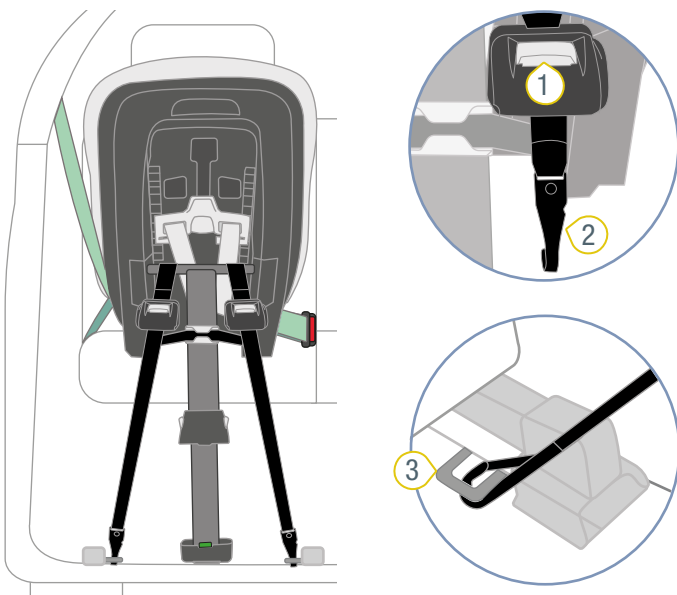

- ① Кнопка
- ② Карабін
- ③ Вушко

1. Утримуйте кнопку **1** натиснутою.
ІНФО Кнопка **1** відмикає нижній утримувальний ремінь. Поки кнопка **1** натиснута, можна витягнути карабін **2**.
 2. Витягніть карабін **2**.
 3. Зачепіть карабін **2** за передбачене вушко **3**.
ІНФО Ви вже вибрали потрібні вушка в розділі "Підготовка вушок", стор. 10 festgelegt.
 4. Щоб збільшити натяг нижніх утримувальних ременів, посувайте дитяче автокрісло з боку в бік.
- ✓ Обидва нижні утримувальні ремені натягнуті.

4.3.8 Кріплення елемента SICT

- ▶ Зафіксуйте елемент SICT (див. "SICT", стор. 7).

4.4 Від'єднання дитячого автокрісла

⚠ ЗАСТЕРЕЖЕННЯ

Небезпека отримання травм через незакріплені предмети

В разі екстреного гальмування або аварії незакріплене дитяче автокрісло може травмувати пасажирів.

- ▶ Завжди фіксуйте дитяче автокрісло в автомобілі навіть якщо дитини в ньому немає.
- ▶ Щоб від'єднати дитяче крісло від сидіння автомобіля, виконайте дії, описані в розділі "Фіксація дитячого автокрісла", стор. 13, у зворотному порядку.

5 Пристібання та відстібування

5.1 Пристібання дитини

⚠ ЗАСТЕРЕЖЕННЯ

Ризик отримання травм через фронтальну подушку безпеки

Подушки безпеки призначені для захисту дорослих. Використання фронтальної подушки безпеки з чашею автокрісла, яка встановлена проти руху автомобіля, може призвести до тяжких травм, в тому числі зі смертельним наслідком.

- ▶ Деактивуйте фронтальну подушку безпеки.
- ▶ **В жодному разі не** використовуйте чашу автокрісла, яка встановлена проти руху автомобіля, разом з активною фронтальною подушкою безпеки.
- ▶ Дотримуйтесь інструкцій з посібника з експлуатації автомобіля.

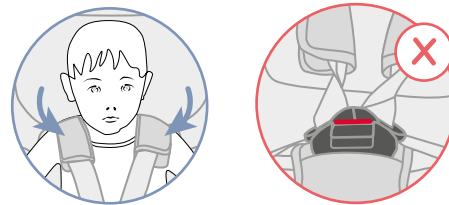
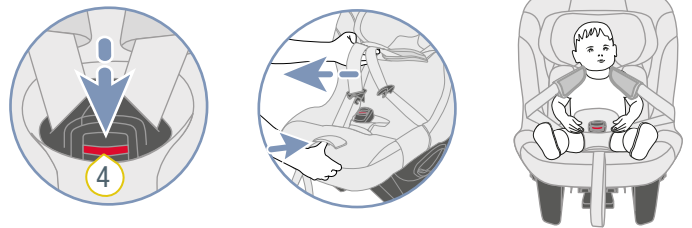
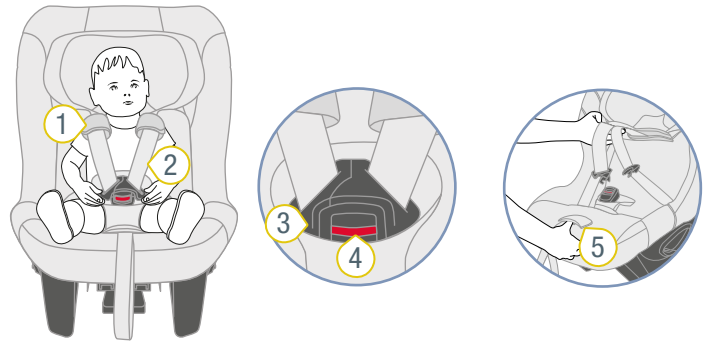

⚠ ЗАСТЕРЕЖЕННЯ

Небезпека отримання травм при нещільному приляганні ременя

Нещільне прилягання виникає там, де автомобільний ремінь проходить по тілу дитини без натягу. Нещільне прилягання ременя негативно позначається на захисній функції.

- ▶ Переконайтеся, що ремені натягнуті та не перекручені.
- ▶ Постарайтеся, щоб дитина не носила товстий одяг під прив'язним ременем.

- 1 1 Плечові накладки
- 2 2 Плечові ремені
- 3 3 Замок ременя
- 4 4 Червона кнопка
- 5 5 Кнопка регулювання

1. Щоб послабити прив'язь, натисніть кнопку регулювання 5 і одночасно потягніть обидва плечові ремені 2 вперед.
2. Відкрийте замок ременя 3, натиснувши червону кнопку 4.
3. Пересуньте замок ременя 3 вперед.
4. Посадіть дитину в чашу автокрісла.
5. Накладіть плечові ремені 2 на плечі дитини.

⚠ **ЗАСТЕРЕЖЕННЯ** Ризик отримання травм, якщо дитина неправильно зафіксована. Переконайтеся, що плечові ремені натягнуті та не переплутані.



- 3 3 Замок ременя
- 4 4 Язички замка
- 5 5 Регульовальний ремень
- 6 6 Язички замка
- 7 7 Регульовальний ремень

6. З'єднайте обидва язички замка **6** разом.
7. Вставте з'єднані язички замка **6** в замок ременя **3**.
- ✓ Язички замка **6** фіксуються з чутним клацанням.
8. Для запобігання провисання ременя потягніть за плечові ремені **2**.
9. Потягніть за регульовальний ремінь **7**, поки плечові ремені **2** не будуть щільно прилягати до тіла дитини.

▲ ЗАСТЕРЕЖЕННЯ Ризик отримання травм черевної порожнини (область м'яких тканин живота). Переконайтеся, що ремені на стегнах знаходяться якомога нижче над паховим згином дитини.

5.2 Перевіряти перед кожною поїздкою

Для безпеки дитини перед кожною поїздкою на автомобілі перевіряйте наступні пункти.

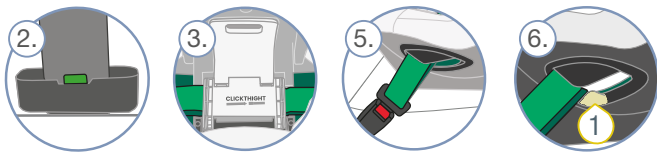

1. Опорна стійка стійко стоїть на підлозі автомобіля.
2. На індикаторі опори опорної стійки видно зелений колір.
3. Кришка закрыта.
4. Автомобільний ремінь безпеки натягнутий по всій довжині.
5. Замок автомобільного ременя безпеки не прилягає до напрямної ременя.
6. Автомобільний ремінь безпеки не знаходиться на обмежувачі ременя безпеки.
7. Нижні утримувальні ремені зафіксовані та натягнуті.

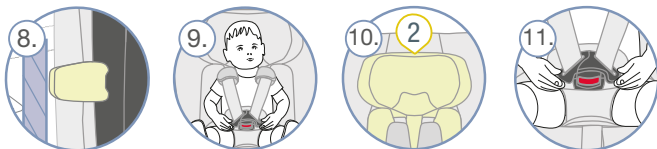

8. Елемент SICT закріплений правильно.
9. Ремені дитячого автокрісла щільно прилягають до тіла дитини, не стискаючи її.
10. Підголовник правильно відрегульований.
11. Дитина правильно пристебнута в дитячому автокріслі.



12. Плечові накладки прилягають до тіла дитини у правильному місці.
13. Ремені **не** перекручені та **не** переплутані.

14. Фронтальна подушка безпеки деактивована.
15. Дитяче автокрісло використовується за призначенням з урахуванням віку та зрісту дитини (див. "Використання за призначенням", стор. 4).

▲ ЗАСТЕРЕЖЕННЯ

Ризик отримання травм через відсутність контролю

Під час поїздки дитина може спробувати відстебнутись або від'єднати дитяче автокрісло. Якщо дитина або дитяче автокрісло не зафіксовані, це може призвести до тяжких травм, у тому числі зі смертельними наслідками.

Якщо дитина або дитяче автокрісло не закріплені:

- ▶ Негайно зупиніть автомобіль, як тільки дорожня ситуація дозволить це зробити.
- ▶ Переконайтеся, що дитяче автокрісло зафіксоване.
- ▶ Переконайтеся, що дитина надійно пристебнута.

i Під час далеких поїздок ми рекомендуємо робити регулярні перерви, щоб дитина добре себе почувала. Дайте дитині можливість порухатися.

5.3 Відстібання дитини

▲ ЗАСТЕРЕЖЕННЯ

Небезпека отримання травм через незакріплені предмети

В разі екстреного гальмування або аварії незакріплене дитяче автокрісло може травмувати пасажирів.

- ▶ Завжди фіксуйте дитяче автокрісло в автомобілі навіть якщо дитини в ньому немає.

- ▶ Щоб відстебнути дитину, натисніть червону кнопку на замку ременя.

i Щоб дитині було зручно сідати на своє автокрісло перед наступною поїздкою, послабте плечові ремені.

6 Очищення та утримання у справності

6.1 Замок ременя

6.1.1 Видалення замку ременя

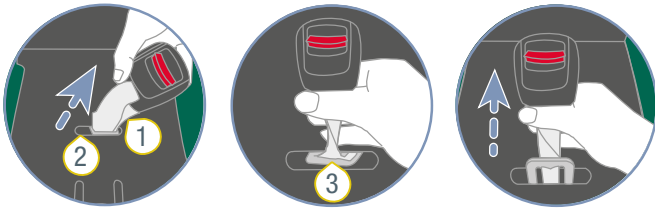

① Паховий ремень ③ Металева пластина

② Проріз

- ▶ Зніміть чохол чаші автокрісла (див. "Чохол", стор. 20).
- ▶ Поверніть паховий ремень 1 з металевою пластиною 3 в прорізі 2.
- ▶ Просуньте металеву пластину 3 через проріз для ременя вузьким краєм вперед.

ⓘ Металева пластина розташована на зворотному боці дитячого автокрісла, в місці розташування замка ременя

6.1.2 Чищення замка ременя

1. Замочіть замок ременя щонайменше на годину. Використовуйте для цього теплу воду із засобом для миття посуду.
2. Ретельно промийте замок ременя та витріть насухо.

6.1.3 Встановлення замка ременя

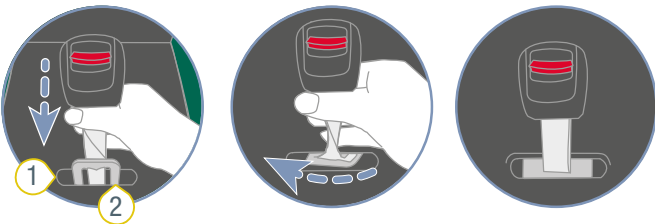

① Проріз

② Металева пластина

1. Повністю просуньте металеву пластину 2 спереду в проріз 1.

ІНФО Зверніть увагу на орієнтацію замка ременя.

2. Поверніть паховий ремень з металевою пластиною 2 на 90°, доки він не закріпиться в прорізі 1 поперек напрямку руху автомобіля.

⚠ ЗАСТЕРЕЖЕННЯ Ризик отримання травм через незафіксований замок ременя.

- ▶ Переконайтеся, що замок ременя надійно закріплений на чаші автокрісла, сильно потягнувши за нього.
3. Знову закріпіть чохол (див. "Чохол", стор. 20).

6.2 Чохол

⚠ ЗАСТЕРЕЖЕННЯ

Ризик отримання травми через відсутність необхідних компонентів

Надійна фіксація в цьому разі не гарантована.

- ▶ Забороняється використовувати виріб без чохла сидіння.

6.2.1 Зняття чохла

ⓘ Чохол дитячого автокрісла складається з декількох частин.

1. Відкрийте всі кріплення.
2. Зніміть окремі частини чохла з дитячого автокрісла.

6.2.2 Чищення чохла

ⓘ Ви можете зняти та випрати в пральній машині такі чохла:

- ▶ Чохол підголівника.
- ▶ Чохол чаші автокрісла.
- ▶ Чохол замка ременя.

- ▶ Дотримуйтеся інструкцій на ярлику з символами догляду, пришитому до чохла.
- ▶ Прайте чохол у пральній машині при температурі 30 °C з м'яким пральним засобом, використовуючи програму делікатного прання.
- ▶ Ви можете зняти плечові накладки та випрати їх в теплому мильному розчині.
- ▶ Ви можете очистити пластикові деталі та ремені мильним розчином.
- ▶ Не використовуйте їдкі миючі засоби (наприклад, розчинник).

⚠ ЗАСТЕРЕЖЕННЯ**Небезпека отримання травм при відсутності чохла автокрісла**

Чохол є невід'ємним компонентом безпеки дитячого автокрісла. Якщо чохол автокрісла не використовується, це може призвести до тяжких травм, у тому числі зі смертельними наслідками.

- ▶ В жодному разі не використовуйте дитяче автокрісло без відповідного чохла.
- ▶ Використовуйте тільки оригінальні запасні чохла автокрісел Britax Römer.
- ▶ Запасні чохла автокрісел ви можете придбати в спеціалізованому магазині.

- ▶ Щоб знову надягти чохол, виконайте всі дії у зворотному порядку.

⚠ ЗАСТЕРЕЖЕННЯ**Ризик отримання травм через перекручування ременів**

Перекручені ремені негативно впливають на захисну функцію.

- ▶ Переконайтеся, що ремені не перекручені.
- ▶ Переконайтеся, що ремені правильно розташовані в прорізах чохла.

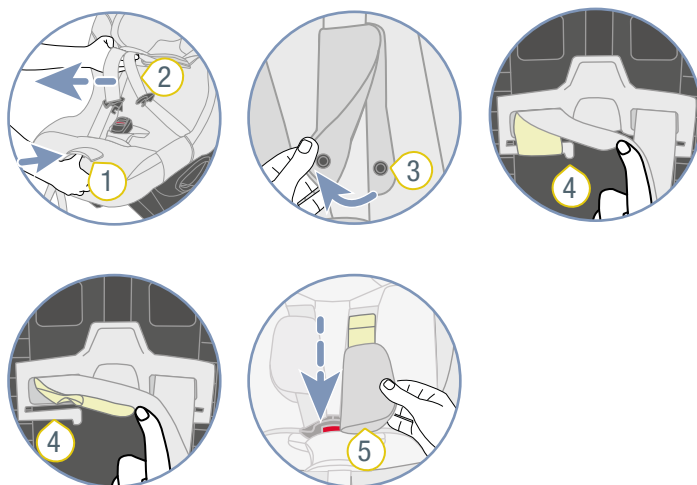
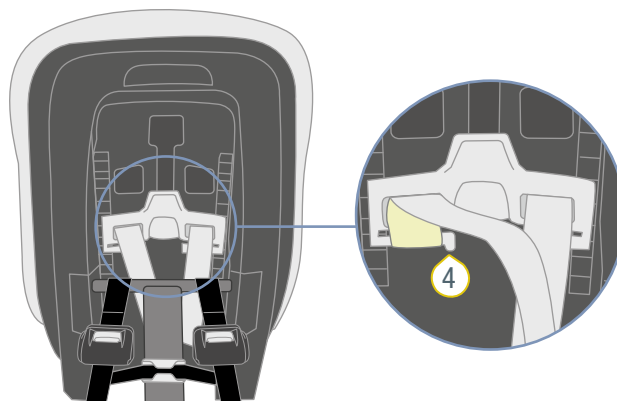
6.3 Плечові накладки**6.3.1 Зняття плечових накладок**

- ① Кнопка регулювання
- ② Плечові ремені
- ③ Гудзики-кнопки
- ④ Пластикові планки
- ⑤ Плечові накладки

1. Щоб послабити прив'язь, натисніть кнопку регулювання 1 і одночасно потягніть обидва плечові ремені 2 вперед.
 - ⓘ Плечові накладки **не** з'єднані з плечовими ременями. Якщо ви потягнете за плечові накладки, прив'язь **не** ослабне. Тягніть тільки за плечові ремені.
2. Відкрийте бічні гудзики-кнопки на плечових накладках 2.
3. Вийміть розташовані нижче петлі ременів плечових накладок із пластикових планок 4.
 - ⓘ Якщо трохи витягнути кінці плечових ременів, то від'єднати петлі ременів плечових накладок від пластикових планок буде простіше.
4. Витягніть вперед плечові накладки 1 із прорізів для ременів.

6.3.2 Надягання плечових накладок

⚠ ЗАСТЕРЕЖЕННЯ

Ризик отримання травм через відсутність плечових накладок

Плечові накладки є невід'ємним компонентом безпеки дитячого автокрісла. Якщо плечові накладки не використовуються, це може призвести до тяжких травм, у тому числі зі смертельними наслідками.

- ▶ В жодному разі не використовуйте дитяче автокрісло без відповідних плечових накладок.
- ▶ Використовуйте тільки оригінальні плечові накладки Britax Römer.

- ▶ Щоб знову надягти плечові накладки, виконайте всі дії у зворотному порядку.

⚠ ЗАСТЕРЕЖЕННЯ

Ризик отримання травм через перекручування плечових накладок

Перекручені ремені негативно впливають на захисну функцію.

- ▶ Переконайтеся, що плечові накладки та ремені не перекручені та не переплутані.
- ▶ Переконайтеся, що плечові ремені правильно розташовані у плечових накладках під чорною захисною кромкою.

6.4 Заміна батарейки

⚠ ЗАСТЕРЕЖЕННЯ

Ризик хімічних опіків та проковтування

Якщо проковтнути елемент живлення, це може призвести до небезпечних для життя травм.

- ▶ Зберігайте елементи живлення в недоступному для дітей місці.

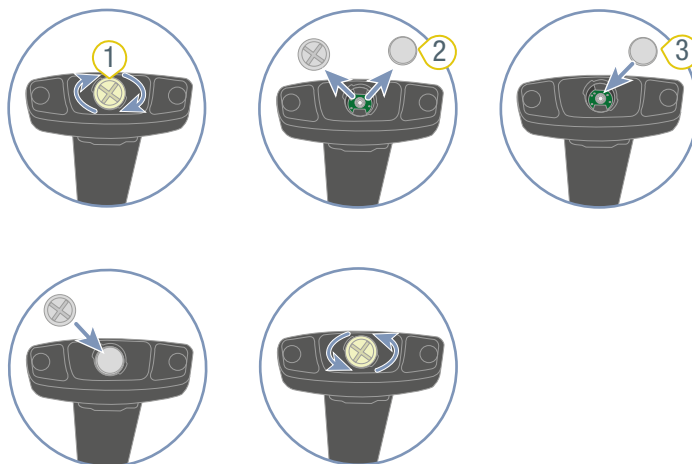

1 Кришка

3 Новий елемент живлення

2 Використаний елемент живлення

1. Зніміть кришку 1.

ІНФО Кришку можна відкрити за допомогою монети.

2. Вийміть використаний елемент живлення 2.
3. Утилізуйте використаний елемент живлення 2 належним чином.
4. Вставте новий елемент живлення 3 типорозміру CR1632.

⚠ ЗАСТЕРЕЖЕННЯ Небезпека отримання травм в разі неправильного поводження

- ▶ В жодному разі не використовуйте батарейки з ознаками протікання або з тріщинами.
- ▶ Не піддавайте елемент живлення впливу сильної спеки або вогню. Елемент живлення може лопнути або вибухнути.
- ▶ Не використовуйте елементи живлення, які можна перезаряджати.
- ▶ Дотримуйтесь інструкцій з техніки безпеки, нанесених на упаковку елемента живлення.

5. Дотримуйтесь полярності.

ⓘ Розташуйте елемент живлення таким чином, щоб негативний полюс був звернений до опорної стійки.

6. Зафіксуйте кришку 1.

6.5 Усунення проблем

Замок ременя

Замок ременя є невід'ємною частиною дитячого автокрісла та виконує важливі функції щодо безпеки дитини. Переконайтеся, що замок ременя працює бездоганно.

Можливі проблеми:

- Після натискання на червону кнопку відмикання язички замку висувуються повільно.
- Язички замку не фіксуються.
- Язички замку фіксуються, але без клацання.

- Язички замку важко входять в замок.
- Щоб відкрити замок ременя, доводиться докладати занадто багато зусиль.

Рішення проблеми:

- ▶ Очистіть замок ременя (див. "Замок ременя", стор. 20).

7 Зберігання та утилізація

7.1 Зберігання

Якщо ви не збираєтеся використовувати виріб протягом тривалого часу, дотримуйтеся наступних вказівок.

- ▶ Зберігайте виріб в надійному та сухому місці.
- ▶ Підтримуйте температуру зберігання від 20 до 25 °C.
- ▶ Не кладіть на виріб важкі предмети.
- ▶ Не зберігайте виріб поруч із джерелами тепла або під прямим сонячним промінням.
- ▶ Захищайте виріб далеко від вологи, вогкості, рідин, пилу та сольового туману.

7.2 Утилізація

- ▶ Не розбирайте виріб.
- ▶ Використаний елемент живлення викиньте в контейнер для старих елементів живлення.



- ▶ Не допускайте використання пошкодженого виробу третіми особами.

i Розріжте плечові ремені.
Видаліть наклейку з допуском.

- ▶ Дотримуйтеся заходів з утилізації, що діють у вашій країні.

8 Контактна інформація

Якщо у вас є питання, зв'яжіться з нами:

BRITAX RÖMER Child Safety EMEA

www.britax-roemer.com

contact@britax.com

BRITAX RÖMER Kindersicherheit GmbH

Theodor-Heuss-Straße 9

89340 Leipheim

Німеччина